



# ИНСТРУКЦИЯ ПО ЭКСПЛУАТАЦИИ

**T-5**

*Благодарим вас за приобретение одного из устройств  
Gold Note, которое способно с помощью  
высококачественного звука и музыки погрузить вас в  
мир абсолютно новых впечатлений.*

*Маурицио Атерини,  
основатель компании Gold Note*

A handwritten signature in black ink, appearing to read 'Maurizio Aterini', written in a cursive style.

# ВАЖНАЯ ИНФОРМАЦИЯ ПО БЕЗОПАСНОСТИ

## ОБРАТИТЕ ВНИМАНИЕ

1. Не разбирайте изделие или любые его компоненты.
2. Не используйте никакие компоненты изделия не по назначению.
3. По вопросам обслуживания и устранения любых проблем обращайтесь к квалифицированным специалистам компании Gold Note.
4. Следите за тем, чтобы изделие не попало под дождь, защищайте его от влажности и держите подальше от источников тепла, электрических и электронных двигателей и т.п. Входящий в комплект кабель электропитания следует использовать только с данным изделием.
5. Компания Gold Note не несет никакой ответственности за любое неправильное использование этого изделия.

## ОБЩАЯ ИНФОРМАЦИЯ

- Прочтите эти инструкции и сохраните их.
- Соблюдайте все предупреждения.
- Следуйте инструкциям.
- Не используйте данное изделие вблизи воды.
- Протирайте изделие только сухой тканью.
- Не закрывайте вентиляционные отверстия и устанавливайте изделие в соответствии с инструкциями производителя.
- Не устанавливайте изделие вблизи таких источников тепла, как радиаторы, обогреватели, печи или другое оборудование (включая усилители), которое выделяет тепло.
- Не отказывайтесь от безопасности, которую обеспечивает поляризованная вилка питания или вилка питания с заземляющим контактом. Поляризованная вилка имеет два контакта, один из которых шире другого. Вилка электропитания с заземлением имеет два контакта и третий заземляющий штырь. Широкий контакт или третий заземляющий штырь предназначены для обеспечения безопасности. Если вилка входящего в комплект кабеля питания не подходит к имеющейся электрической розетке, обратитесь к электрику для замены устаревшей розетки.
- Следите за тем, чтобы никто не мог наступить на кабель питания или защемить его; особое внимание обращайте на состояние вилок, розеток и место выхода кабеля из устройства.
- Используйте только указанные производителем комплектующие и принадлежности.
- Используйте изделие только с тележкой, подставкой, штативом, кронштейном или столом, которые рекомендованы производителем или продаются вместе с ним. Соблюдайте осторожность при перемещении установленного на тележку изделия, чтобы избежать травм в случае опрокидывания.
- Отключайте данное изделие от электросети во время грозы или если оно не будет использоваться в течение длительного времени. По всем вопросам обслуживания обращайтесь только к квалифицированным специалистам. Техническое обслуживание может потребоваться в случае какого-либо повреждения изделия (например, при повреждении кабеля или вилки электропитания, попадании жидкости или предметов внутрь изделия, если изделие попало под дождь или подверглось воздействию влаги), когда изделие было уронено или не работает нормально.

Серийный номер данного изделия расположен на его задней панели.

Запишите ниже модель и серийный номер изделия и сохраните их для использования в будущем.

<b>МОДЕЛЬ</b>
<b>СЕРИЙНЫЙ НОМЕР</b>



#### **ВНИМАНИЕ!**

Для снижения риска поражения электрическим током не снимайте крышку (или заднюю панель) устройства. Внутри нет компонентов, обслуживаемых пользователем. Для обслуживания обращайтесь только к квалифицированным специалистам или в сервисный центр Gold Note.

#### **ПРЕДУПРЕЖДЕНИЕ!**

Для предотвращения опасности возгорания или поражения электрическим током следите за тем, чтобы устройство не попало под дождь и не подвергалось воздействию влаги.



#### **GOLD NOTE - Информация по правильно утилизации бытовых приборов в соответствии с Европейской директивой 2012/19/EU**

Символ перечеркнутого мусорного бака на оборудовании или его упаковке указывает на то, что для обеспечения надлежащего обращения и переработки по окончании срока службы изделие необходимо утилизировать отдельно от других отходов. Поэтому пользователь должен бесплатно доставить отслужившее свой срок оборудование в специализированный центр раздельного сбора электрического и электронного оборудования или вернуть его дилеру в соответствии с процедурами, установленными действующим законодательством.

Раздельный сбор отслужившего свой срок оборудования позволяет обеспечить надлежащее обращение, переработку и экологически безопасную утилизацию. Это помогает избежать возможного распространения опасных веществ и негативного воздействия на окружающую среду и здоровье людей, а также способствует повторному использованию и/или переработке материалов, из которых состоит оборудование. Незаконная утилизация изделия пользователем влечет за собой административное наказание, предусмотренное действующим законодательством. Рекомендуем ознакомиться с действующим в вашей стране или регионе законодательством и мерами, используемыми соответствующими государственными службами.

## СОДЕРЖАНИЕ

ТЕХНИЧЕСКИЕ ХАРАКТЕРИСТИКИ	5
ИНСТРУКЦИИ ПО УСТАНОВКЕ	6
РАСПАКОВКА	7
УСТАНОВКА ПРОИГРЫВАТЕЛЯ	8
УПРАВЛЕНИЕ	11
КАЛИБРОВКА КАРТРИДЖА	12
СЪЕМНАЯ ПЫЛЕЗАЩИТНАЯ КРЫШКА	13
РЕГИСТРАЦИЯ ИЗДЕЛИЯ	14
ПОИСК И УСТРАНЕНИЕ НЕИСПРАВНОСТЕЙ	15

## Комплектация

1x T-5  
1x Пылезащитная крышка (с проставками)  
1x Адаптер электропитания  
1x Пассик  
1x Тонарм (предварительно установлен и откалиброван)  
1x Противовес 118 г  
1x Весы GN Stylus Gauge  
1x Войлочный мат  
1x Система антискейтинга (планка, винты и противовес)  
3x Шестигранный ключ (2,5 мм, 1,5 мм, 2,0 мм)  
1x Шаблон для настройки  
3x Подставка под шипы  
1x Инструкция по эксплуатации

## ТЕХНИЧЕСКИЕ ХАРАКТЕРИСТИКИ

### ОСНОВНЫЕ ХАРАКТЕРИСТИКИ

Скорость: 33⅓ об/мин и 45 об/мин ±0,1%

Изменение скорости: Ручное

Привод: Пассик из очищенного бутадиен-акрилонитрального каучука (NBR) (твердость 70 по Шору)

Электродвигатель: 12 В синхронный с высоким крутящим моментом

Опорный диск: Сверхпрозрачное натриево-кальциевое силикатное стекло (15 мм)

Основание: Материал HDF с геометрией гашением вибрации (22 мм)

Подшипник опорного диска: Перевернутая конструкция с 5-миллиметровым хромированным стальным шарикоподшипником

Тонарм: Gold Note B-5.2. Вынос тонарма 19 мм.

Пылезащитная крышка: Прозрачная акриловая с петлями

### ПИТАНИЕ

Источник питания: 12 В, 100 - 120 В 60 Гц или 12 В, 200 - 240 В 50 Гц

Потребляемая мощность: Не более 3 Вт

### ГАБАРИТЫ И МАССА

Габариты: 425 мм Ш x 140 мм В x 360 мм Г

Масса: 7,5 кг, 12,5 кг в коробке

## **ИНСТРУКЦИИ ПО УСТАНОВКЕ**

### **ВНИМАНИЕ**

Будьте внимательны при распаковке проигрывателя. Тонарм и разъемы фонокартриджа очень хрупкие; чтобы не повредить тонарм, обращайтесь с ними бережно.

### **ПЕРВОЕ ИСПОЛЬЗОВАНИЕ**

1. Осторожно снимите упаковочные материалы и убедитесь в полной комплектности устройства.
2. Поместите проигрыватель на ровную поверхность.
3. Точно настройте противовес на тонарме, чтобы прижимная сила соответствовала требованиям используемого картриджа.
4. Сначала наденьте пассик на шкив электродвигателя, затем осторожно проложите его вокруг опорного диска.
5. Подключите проигрыватель к электрической розетке.

### **РАЗМЕЩЕНИЕ ПРОИГРЫВАТЕЛЯ**

Проигрыватель разработан для использования в Hi-Fi-системах. Его следует защищать от попадания прямых солнечных лучей и влажности. Не устанавливайте его рядом с источниками тепла, электрическими и электронными двигателями, мобильными телефонами и т.д. Установка на прочную подставку имеет решающее значение для достижения наилучшего качества звучания.

### **ВЫБОР СКОРОСТИ**

Для изменения скорости поместите пассик в соответствующую канавку шкива. Дополнительная информация приводится ниже в данном руководстве.

# РАСПАКОВКА

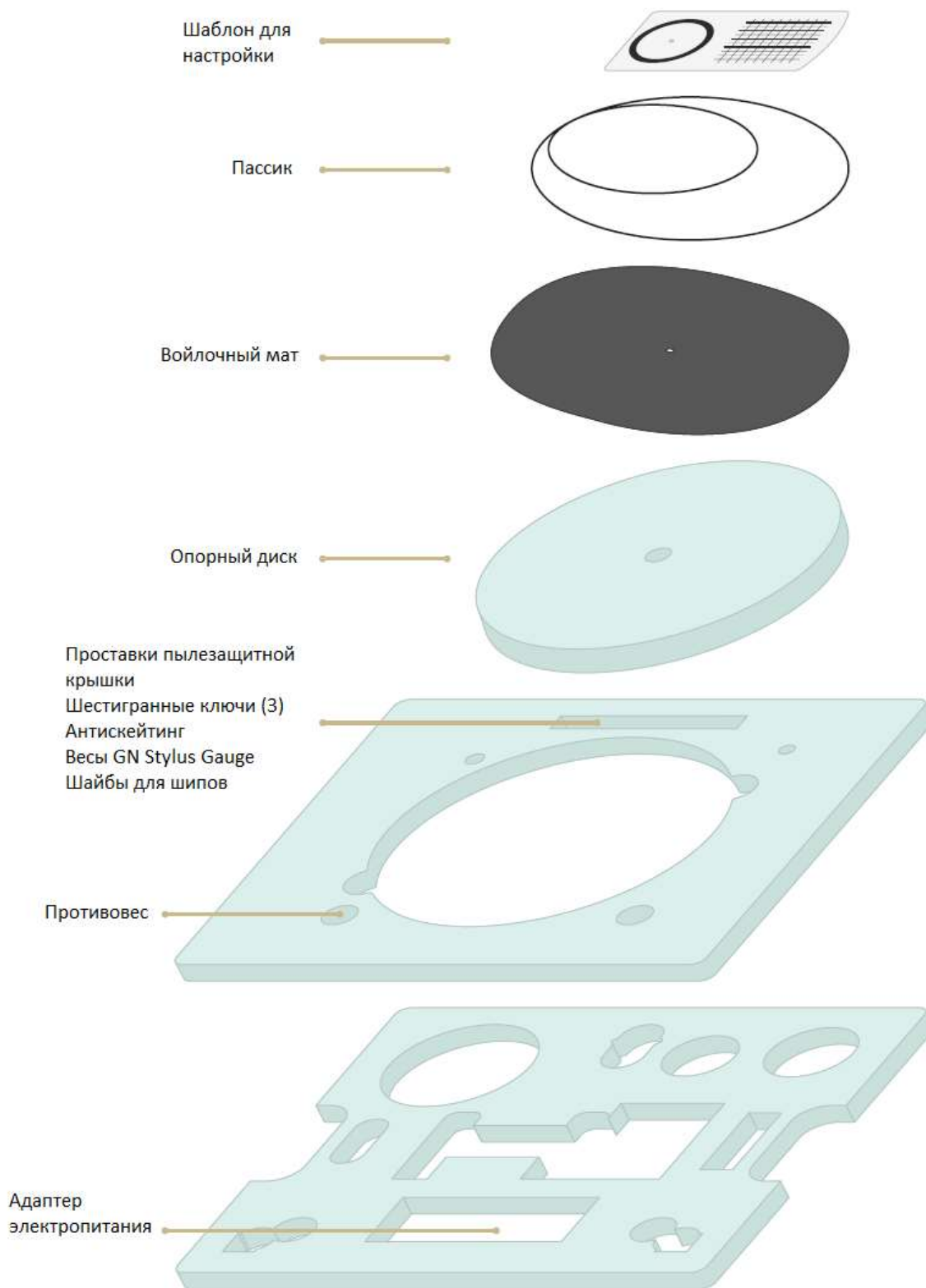

# УСТАНОВКА ПРОИГРЫВАТЕЛЯ

## ОПОРНЫЙ ДИСК

1. Установите опорный диск на шпindel, убедившись, что правильная сторона обращена вверх.
2. Положите войлочный мат на опорный диск.

### ВАЖНО

Подшипник опорного диска и шпindel поставляются установленными. Во избежание повреждений не снимайте их.

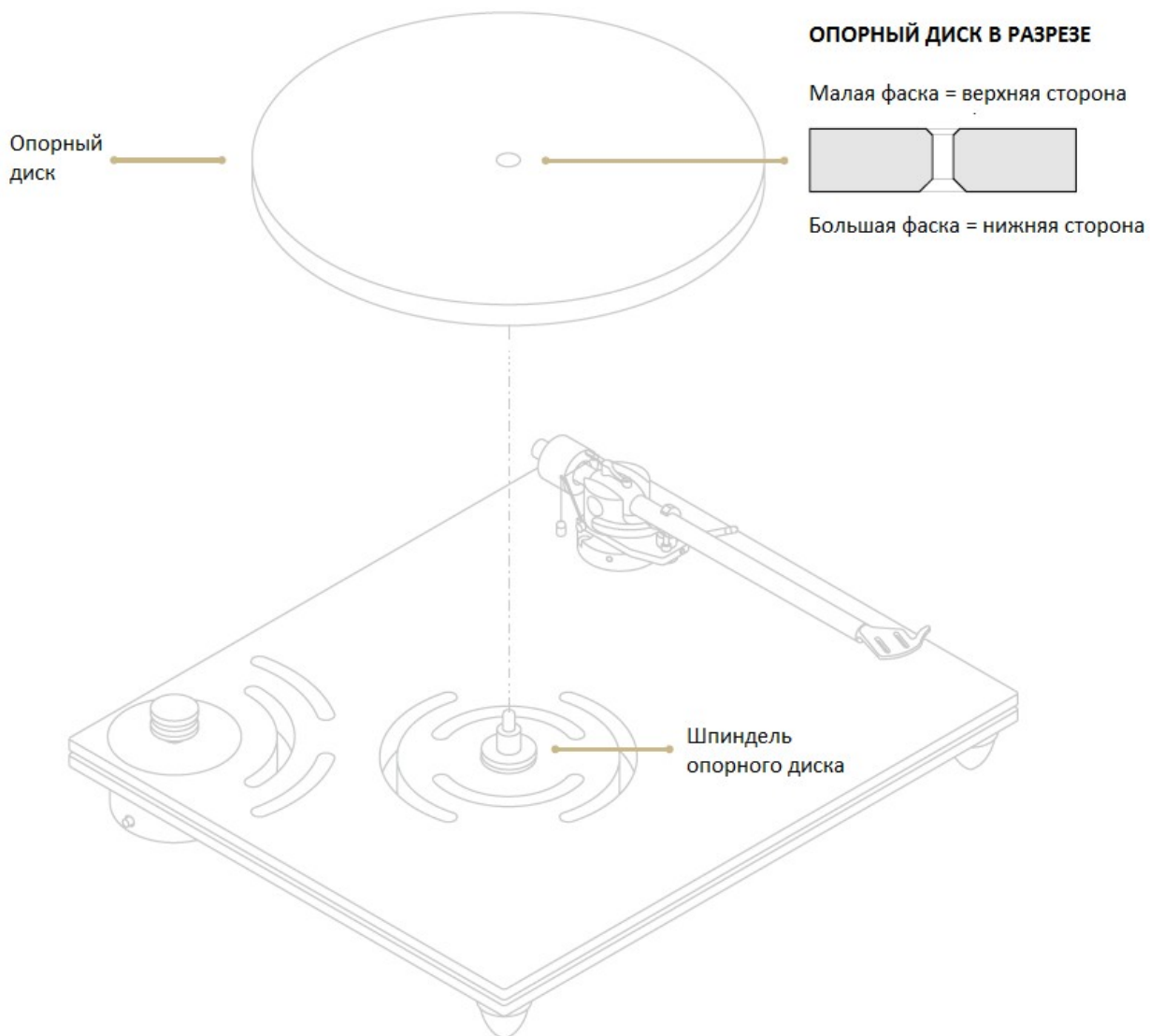



## ПАССИК

Наденьте пассик на шкив и опорный диск, как показано на рисунке.

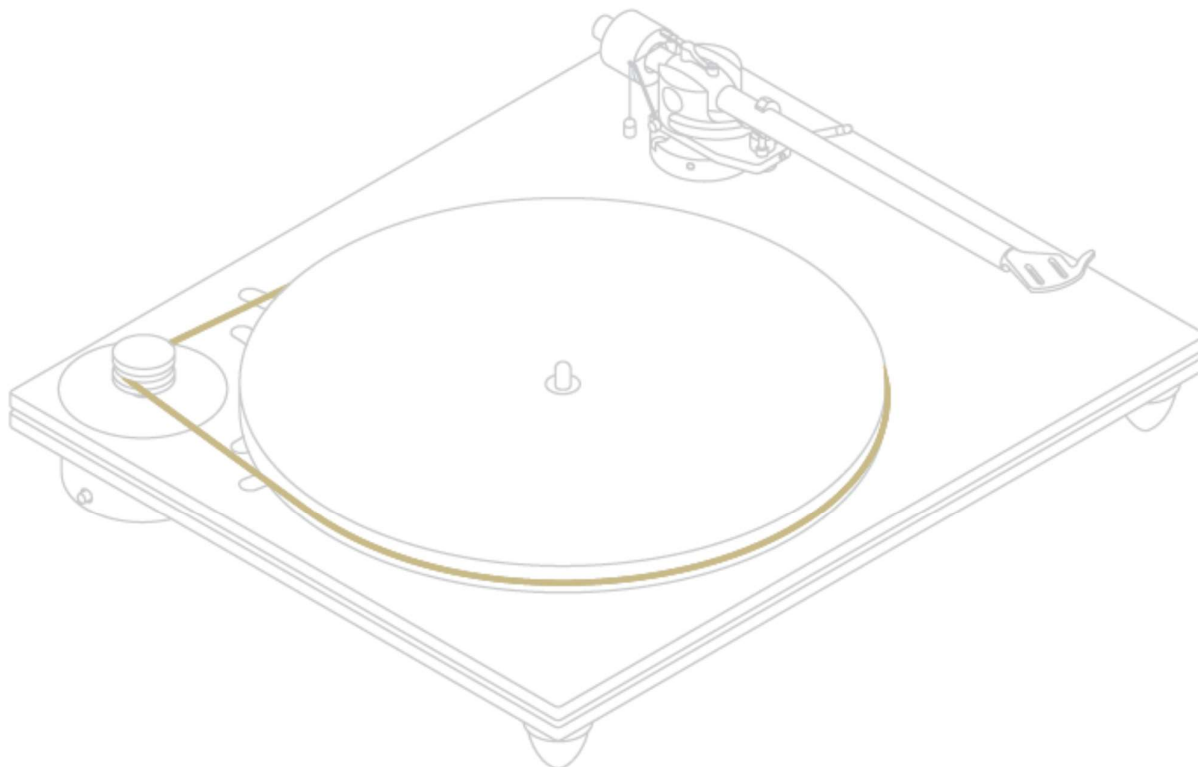

## АНТИСКЕЙТИНГ И ПРОТИВОВЕС

- 1 Антискейтинг: Нейлоновая нить с грузиком.
- 2 Антискейтинг: Регулировочная планка.
- 3 Противовес тонарма: Предназначен для установки правильной прижимной силы в зависимости от используемого фонокартриджа.



## УСТАНОВКА И КАЛИБРОВКА АНТИСКЕЙТИНГА

Регулировочная планка антискейтинга и винты (2) упакованы отдельно.

1. Установите регулировочную планку антискейтинга на тонарм; правильно выровняйте ее и аккуратно затяните винты.
2. Накиньте петлю нейлоновой нити антискейтинга на бороздку планки.
3. Пропустите нить через опорное кольцо.
4. Отрегулируйте антискейтинг, выбрав правильную бороздку на регулировочной планке.

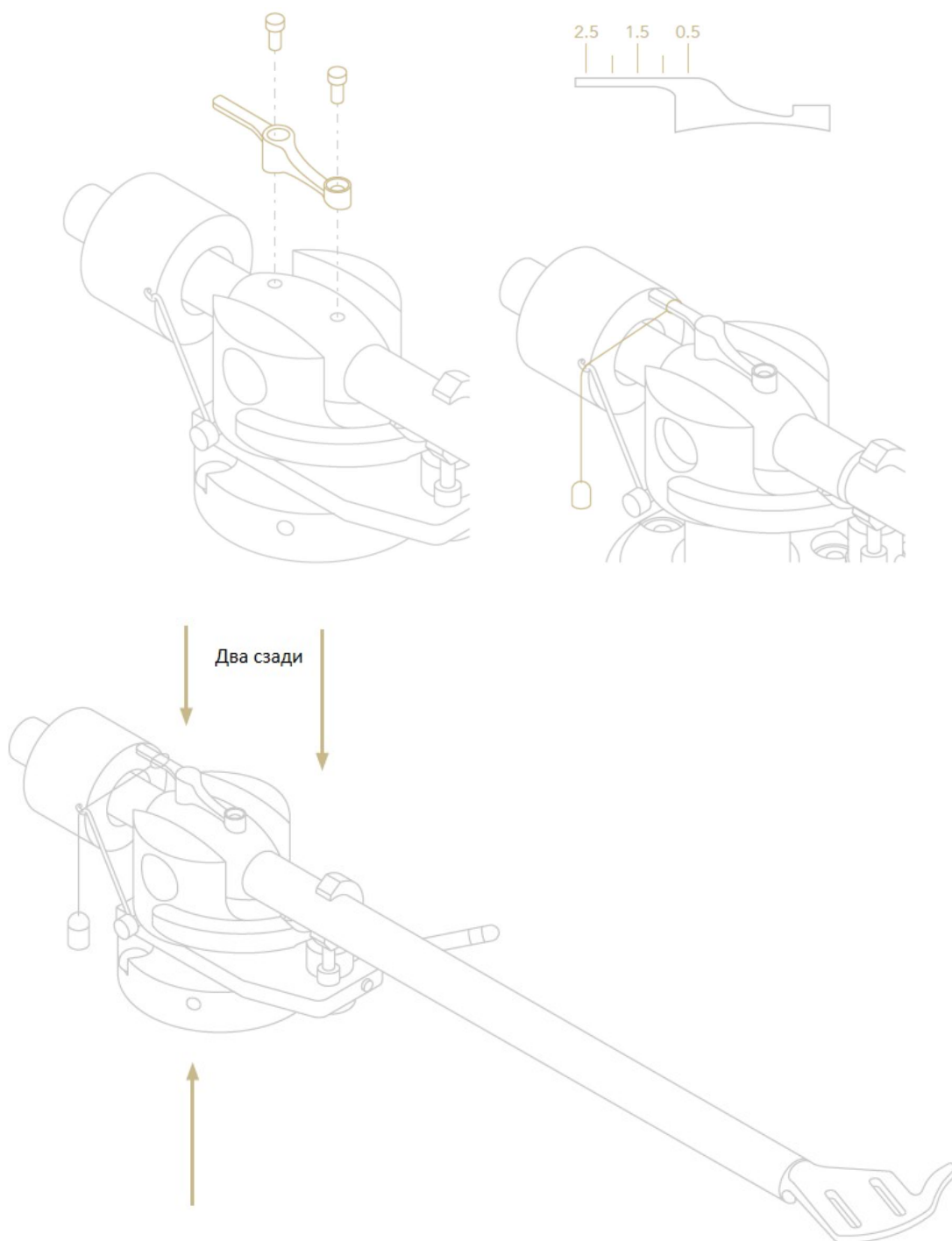

## НАСТРОЙКА ВЕРТИКАЛЬНОГО УГЛА (VTA)

С помощью входящего в комплект шестигранного ключа 1,5 мм отрегулируйте вертикальный угол VTA. Перед перемещением тонарма ослабьте шестигранные болты, находящиеся на втулке тонарма. Рекомендуется ослаблять болты по одному (обычно для регулировки угла VTA достаточно ослабить один болт).

## УПРАВЛЕНИЕ

### ВКЛЮЧЕНИЕ/ВЫКЛЮЧЕНИЕ ПИТАНИЯ

Для подачи питания на проигрыватель используйте входящий в комплект кабель. Сначала подсоедините кабель к электрической розетке, а затем к проигрывателю.

Для включения/выключения проигрывателя нажимайте кнопку ON/OFF. Чтобы установить нужную скорость вращения диска, следуйте приведенным ниже инструкциям.

### ВАЖНО

Во избежание повреждения электродвигателя не используйте источник питания или адаптеры питания, отличные от оригинальных.

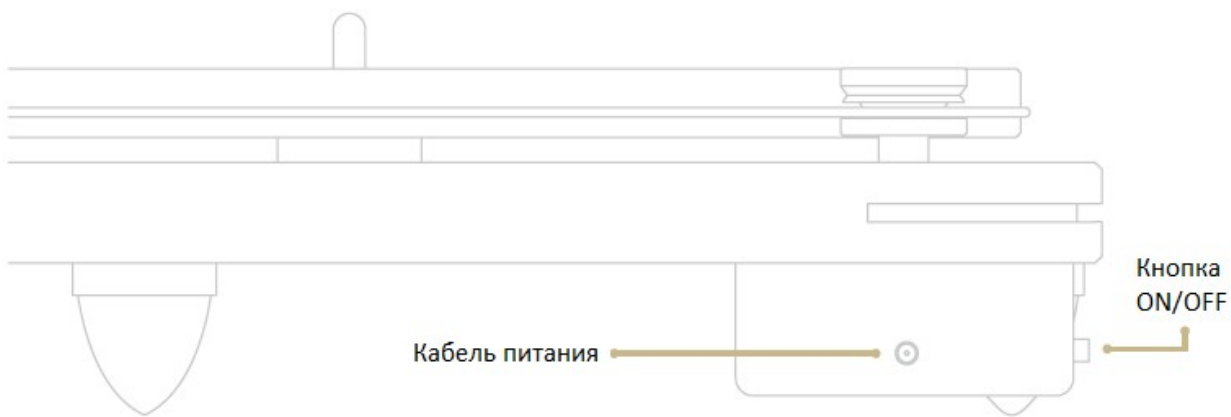

### ВЫБОР СКОРОСТИ

Для изменения скорости вращения поместите пассив в соответствующий паз на шкиве.

**33 об/мин:** Поместите пассив в нижний паз.

**45 об/мин:** Поместите пассив в верхний паз.

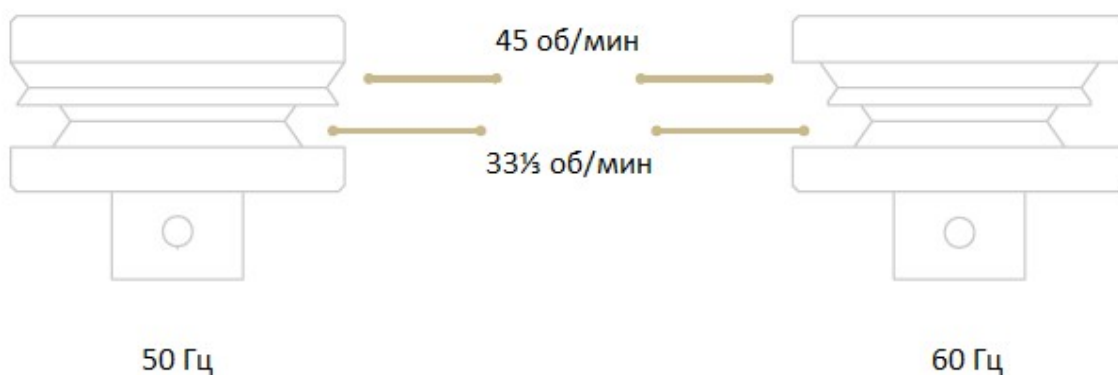

## КАЛИБРОВКА КАРТРИДЖА

Проигрыватели и тонармы Gold Note всегда предварительно калибруются на заводе, но можно воспользоваться калибровочным шаблоном GN для регулировки на месте:

A Вынос

B Регулировка фонокартриджа

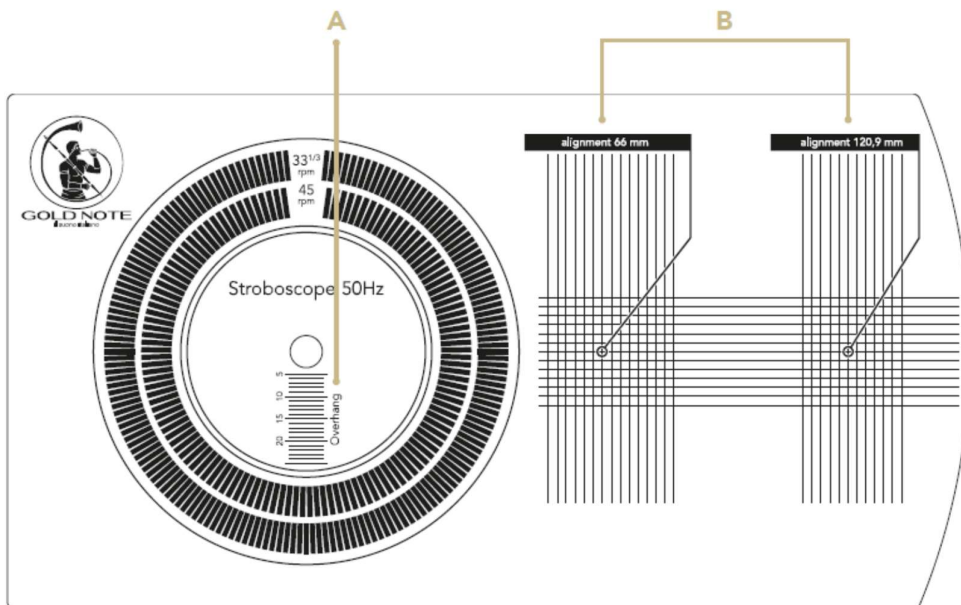

## ВЫНОС

Чтобы установить правильный вынос, установите калибровочный шаблон на шпиндель опорного диска проигрывателя, а игла картриджа должна располагаться над шпинделем.

Отрегулируйте положение картриджа таким образом, чтобы вынос соответствовал 19 мм.

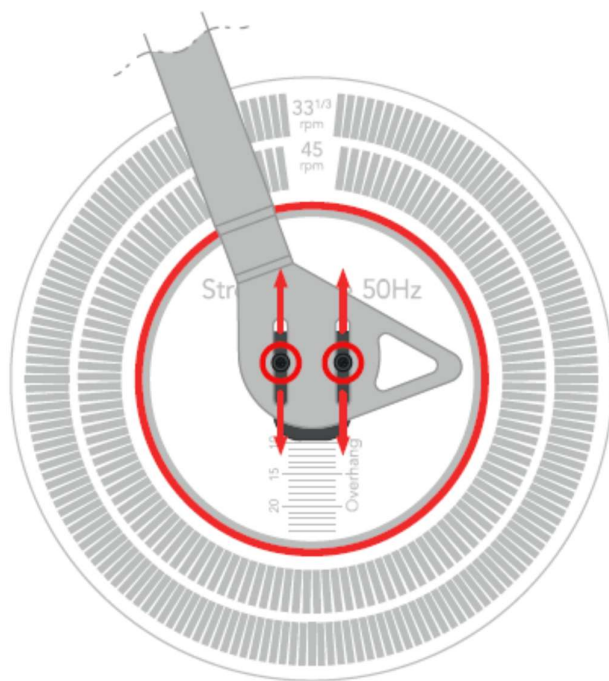

## ВЫРАВНИВАНИЕ

Для правильного выравнивания фонокартриджа и получения наилучшего трекинга направьте иглу картриджа в круги, как показано на рисунке ниже.

Корпус фонокартриджа следует выровнять по вертикальным линиям.

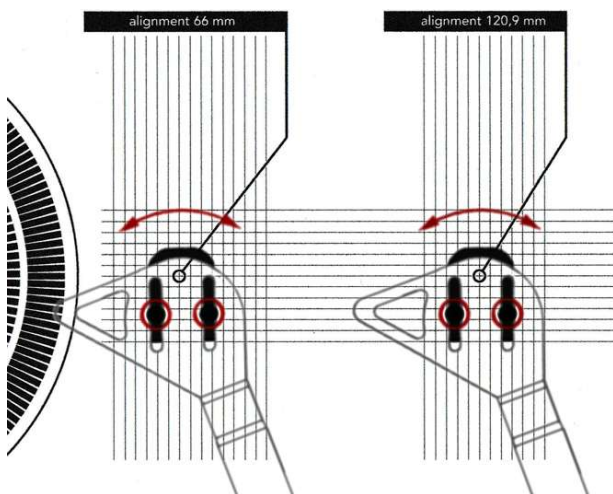

## СЪЕМНАЯ ПЫЛЕЗАЩИТНАЯ КРЫШКА

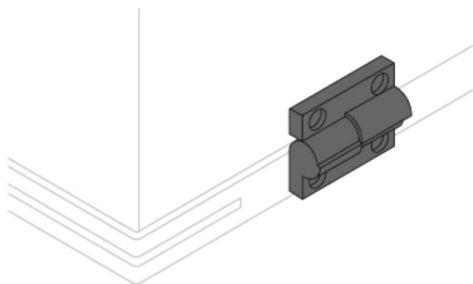

Пылезащитная крышка имеет съемные петли новой фирменной конструкции, разработанной для наиболее удобного использования проигрывателя.

Петли обеспечивают упор под углом приблизительно 90°, в этом положении пылезащитная крышка устойчива и удерживается в одном положении.

Пылезащитную крышку можно снять просто и быстро. Поднимите крышку до упора (под углом в 90°), чтобы она полностью открылась, затем осторожно сдвиньте ее

влево (если стоять лицом к проигрывателю) для отсоединения от основания.

Имейте в виду, что пылезащитную крышку можно снимать и устанавливать обратно только, когда она открыта под углом 90°.

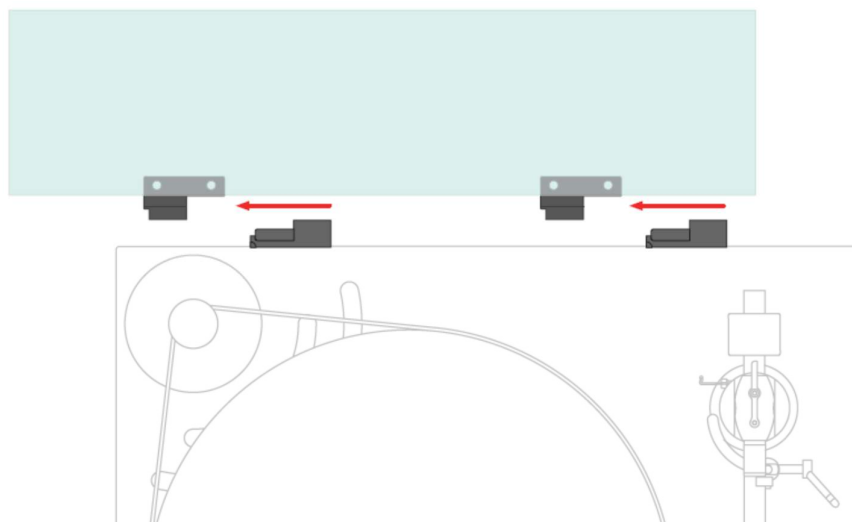

## РЕГИСТРАЦИЯ ИЗДЕЛИЯ

### РЕГИСТРАЦИЯ ИЗДЕЛИЯ

Рекомендуется в течение 15 дней с момента покупки зарегистрировать устройство на веб-сайте производителя по адресу

[www.goldnote.it/product-registration](http://www.goldnote.it/product-registration)

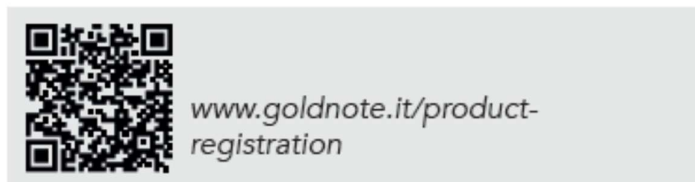

В случае неправильной регистрации устройства или приобретения не в той стране, где живет покупатель, на устройство не будут распространяться гарантийные обязательства производителя и в регистрации будет отказано.

Обратите внимание, что гарантия ни в коем случае не распространяется на электронные лампы, иглы звукоснимателя и батарейки.

### ПРЕДУПРЕЖДЕНИЕ

Изделия Gold Note должны открываться, обслуживаться и проверяться только сертифицированными специалистами и дилерами компании Gold Note. Выполнение работ неквалифицированными лицами может привести к серьезному ущербу или травмам. Вскрытие изделия неуполномоченными лицами приведет к аннулированию гарантии.

В случае любой неисправности обращайтесь к своему дилеру, чтобы узнать, как можно ее устранить.

Не возвращайте никакие изделия непосредственно на завод или дистрибьютору, не получив на это разрешения.

### ГАРАНТИЯ

На все изделия Gold Note распространяется гарантия на отсутствие дефектов материалов и изготовления. Любое обслуживание и осмотр должны проводиться только дилером или дистрибьютором компании Gold Note. Поэтому, если потребуется помощь с этим изделием, свяжитесь с продавцом.

### ОБРАТИТЕ ВНИМАНИЕ

Описания и технические характеристики могут изменяться в любое время и без предварительного уведомления.

## ПОИСК И УСТРАНЕНИЕ НЕИСПРАВНОСТЕЙ

ПРОБЛЕМА	ПРИЧИНА	РЕШЕНИЕ
Выравнивание проигрывателя.	Проигрыватель не выровнен.	Используя спиртовой уровень, выровняйте проигрыватель, закручивая или откручивая ножки. Откручивание ножки увеличивает высоту соответствующего угла.
Очистка проигрывателя.	Проигрыватель необходимо очистить от пыли или других загрязнений.	ОЧЕНЬ осторожно с помощью ТОЛЬКО очень мягкой полностью хлопчатобумажной ткани удалите пыль и пятна. Любая кислота, спирт или не очень мягкая ткань приведет к необратимому повреждению прекрасного внешнего вида проигрывателя. Можно использовать только сухую ткань.
Нагрев электродвигателя.	Электродвигатель теплый.	Во время работы синхронные электродвигатели переменного тока могут нагреваться до 50°C. Это нормально.
Шум при запуске.	В течение пары секунд после начала вращения электродвигателя слышен шум трения.	Пассик вращает опорный диск за счет трения и может издавать небольшой шум при начале вращения.



Узнайте больше на нашем сайте

[www.goldnote.it](http://www.goldnote.it)